

Общество с ограниченной ответственностью «Каланча»



ISO 9001:2015

**Станция пенного пожаротушения «Гейзер»
на базе МП-40/100**

ПАСПОРТ



2020

1. ОСНОВНЫЕ СВЕДЕНИЯ ОБ ИЗДЕЛИИ

1.1 Наименование изделия – станция пенного пожаротушения «Гейзер» (далее по тексту СППТ «Гейзер»).

1.2 СППТ «Гейзер» предназначена для обеспечения пожарной безопасности объектов различных отраслей экономики, сельских поселений, лесных хозяйств, садоводческих товариществ и прочих объектов, находящихся на удалении от пожарных депо.

1.3 Использование СППТ «Гейзер» позволяет хранить без постоянной охраны пожарно-техническое вооружение и аварийно-спасательное оборудование.

Изготовитель: ООО «Каланча», Россия, 141300, Московская область,
г. Сергиев Посад, ул. Железнодорожная, д. 22/1
т/ф. +7 (495) 781-92-48
E-mail: kalancha@kalancha.ru

2. ОСНОВНЫЕ ТЕХНИЧЕСКИЕ ДАННЫЕ

№ п/п	Наименование показателя	Значение показателя
1	Габаритные размеры внешние, мм: - длина - ширина - высота	6058 _{.6} 2438 _{.5} 2591 _{.5}
2	Общая полезная площадь, м ²	13,6
3	Общий объем помещения, м ³	32,1
4	Размеры торцевых дверных проемов, мм, не менее - ширина - высота	2286 2261
5	Размеры угловых фитингов и их расположение	по ГОСТ 20527
6	Максимальная допустимая масса, БРУТТО, кг, не более	30480
7	Максимальная допустимая нагрузка на пол, кг/м ² , не более	240
8	Максимальная допустимая нагрузка на кровлю, кг/м ² , не более	220
9	Масса снаряженной СППТ, кг,	4500±100
10	Расчетный срок службы, лет	10
11	Категория здания, сооружения по техническому регламенту о требованиях пожарной безопасности №123-ФЗ	В
12	Пожарно-технические характеристики: - степень огнестойкости - класс конструктивной пожарной опасности - класс функциональной пожарной опасности	III С0 Ф 5.2
13	Диапазон температур	от -40 до +40°С
14	Объем емкости под пенообразователь, м ³	3
15	Количество и условный диаметр напорных патрубков, мм	2x65

СППТ «Гейзер» оснащена электрооборудованием:

- Светильник - 2 шт.;
- Выключатель - 1 шт.;
- Розетка - 1 шт.;
- Обогреватель - 2 шт.

3. КОМПЛЕКТАЦИЯ

№ п/п	Наименование	Кол-во, шт.
1	Мотопомпа пожарная МП-40/100 «Гейзер»	1
Огнетушители		
2	Огнетушитель ОП-4	2
3	Огнетушитель ОУ-3	2
Пожарно-техническое вооружение		
4	Разветвление рукавное тройное РТ-70	1
5	Рукав 50 мм с ГР-50	6
6	Рукав 65 мм с ГР-65	2
7	Рукав всасывающий 125 мм с ГРВ-125, 4м	2
8	Ствол пожарный ручной РС-50	2
9	Сетка всасывающая СВ-125	1
10	Головка переходная ГП 65x50	2
11	Зажим для пожарных рукавов ЗПР-80	2
12	Лопата штыковая	1
13	Лопата совковая	1
14	Багор пожарный	1
15	Лом пожарный легкий	1
16	Топор пожарный	1
17	Генератор пены ГПС-600	2

Примечание: по заявке заказчика допускается изменение и дополнение комплектации СПП.

4. РЕСУРСЫ, СРОКИ СЛУЖБЫ И ХРАНЕНИЯ, ГАРАНТИИ ИЗГОТОВИТЕЛЯ (ПОСТАВЩИКА)

4.1. Предприятие-изготовитель гарантирует соответствие СППТ «Гейзер» требованиям технической документации при соблюдении потребителем условий эксплуатации, транспортировании, хранения и монтажа, изложенных в эксплуатационной документации.

4.2. Назначенный срок службы - 10 лет.

4.3. Гарантийный срок хранения до эксплуатации - **18 мес.** с момента принятия отделом технического контроля предприятия-изготовителя.

4.4. СППТ «Гейзер» транспортируются всеми видами транспорта на любое расстояние в соответствии с «Правилами перевозки грузов ...», действующими на соответствующем виде транспорта.

4.5. При транспортировании и хранении должны быть обеспечены условия, предохраняющие оборудование, находящиеся внутри бокса, от внешних воздействий.

6. СВИДЕТЕЛЬСТВО ОБ УПАКОВЫВАНИИ.

Станция пенного пожаротушения «Гейзер» заводской номер _____ упакована согласно требованиям, предусмотренным в действующей технической документации.

дата

подпись

должность

ФИО

7. СВИДЕТЕЛЬСТВО О ПРИЕМКЕ

Станция пенного пожаротушения «Гейзер» заводской номер _____ признана годной к эксплуатации.

Полная масса, 4500±100 кг

Тип контейнера _____

Номер контейнера _____

Номер мотопомпы _____

Дата изготовления _____

Начальник отдела технического контроля

подпись

ФИО

М.П.

9. РЕМОНТ И УЧЕТ РАБОТЫ ПО БЮЛЛЕТЕНЯМ И УКАЗАНИЯМ

Номер бюллетеня (указания)	Краткое содержание работы	Установленный срок исполнения	Дата выполнения	Должность, фамилия, подпись	
				проводившего работу	проверившего работу

10.ЗАМЕТКИ ПО ЭКСПЛУАТАЦИИ И ХРАНЕНИЮ

10.1 К работам по эксплуатации, техническому обслуживанию СППТ «Гейзер» допускаются лица, прошедшие обучение и инструктаж по безопасности труда и пожарной безопасности в установленном порядке.

10.2. СППТ «Гейзер» при транспортировании, погрузке и разгрузке должна перемещаться в соответствии с требованиями ГОСТ12.3009 и ГОСТ 12.3.020.

10.3 Запрещается поднимать СППТ «Гейзер» за места, не предусмотренные маркировкой мест стропования.

10.4 Установка СППТ «Гейзер» на месте эксплуатации должна производиться на выровненную утрамбованную площадку. Допускается уклон не более 5° .

10.5 Нарушение правил эксплуатации электрооборудования, при подведенном электричестве к установке, может привести к возникновению пожара или поражению электрическим током.

10.6 Персонал обслуживающий электрооборудование должен иметь допуск к работе с электроустановками до 1000В и соблюдать требования действующих «Правил устройства электроустановок» (ПУЭ), «Правил техники безопасности при эксплуатации энергоустановок потребителей» (ПТБ), «Правил эксплуатации электроустановок потребителей» (ПЭЭП).

11.УТИЛИЗАЦИЯ

11.1 СППТ «Гейзер» утилизируется в соответствии с требованиями, установленными у потребителя.

Приложение А
СППТ «Гейзер» вид изнутри

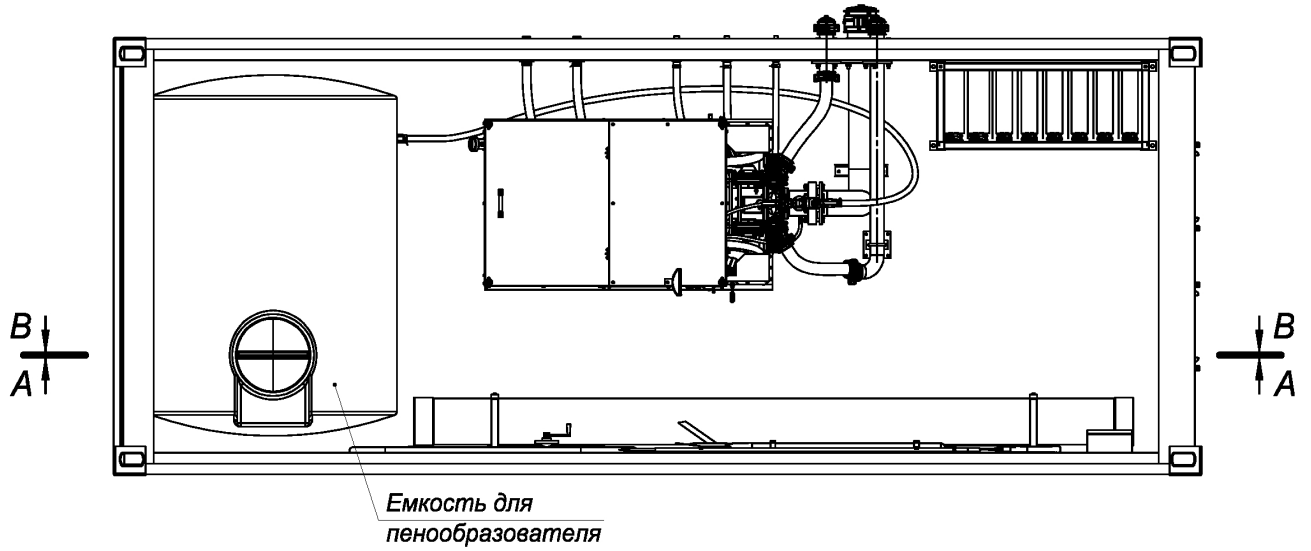

A-A

Светильник

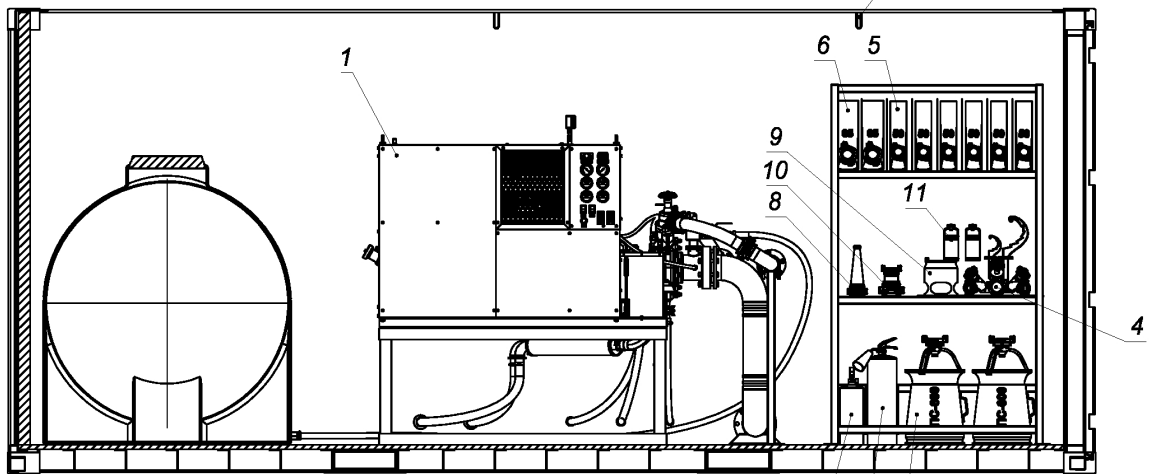

B-B

Электрощиток,
выключатель, розетка

3 2 17

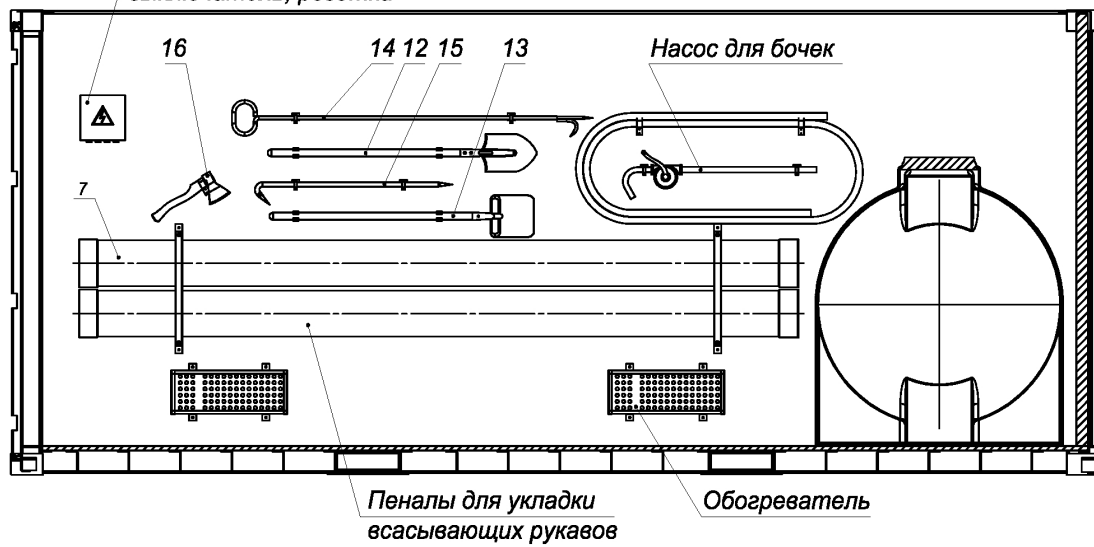

Пеналы для укладки
всасывающих рукавов

Обогреватель

Позиции в соответствии с П.3 КОМПЛЕКТАЦИЯ